

РПКД.19.00.00.000СК

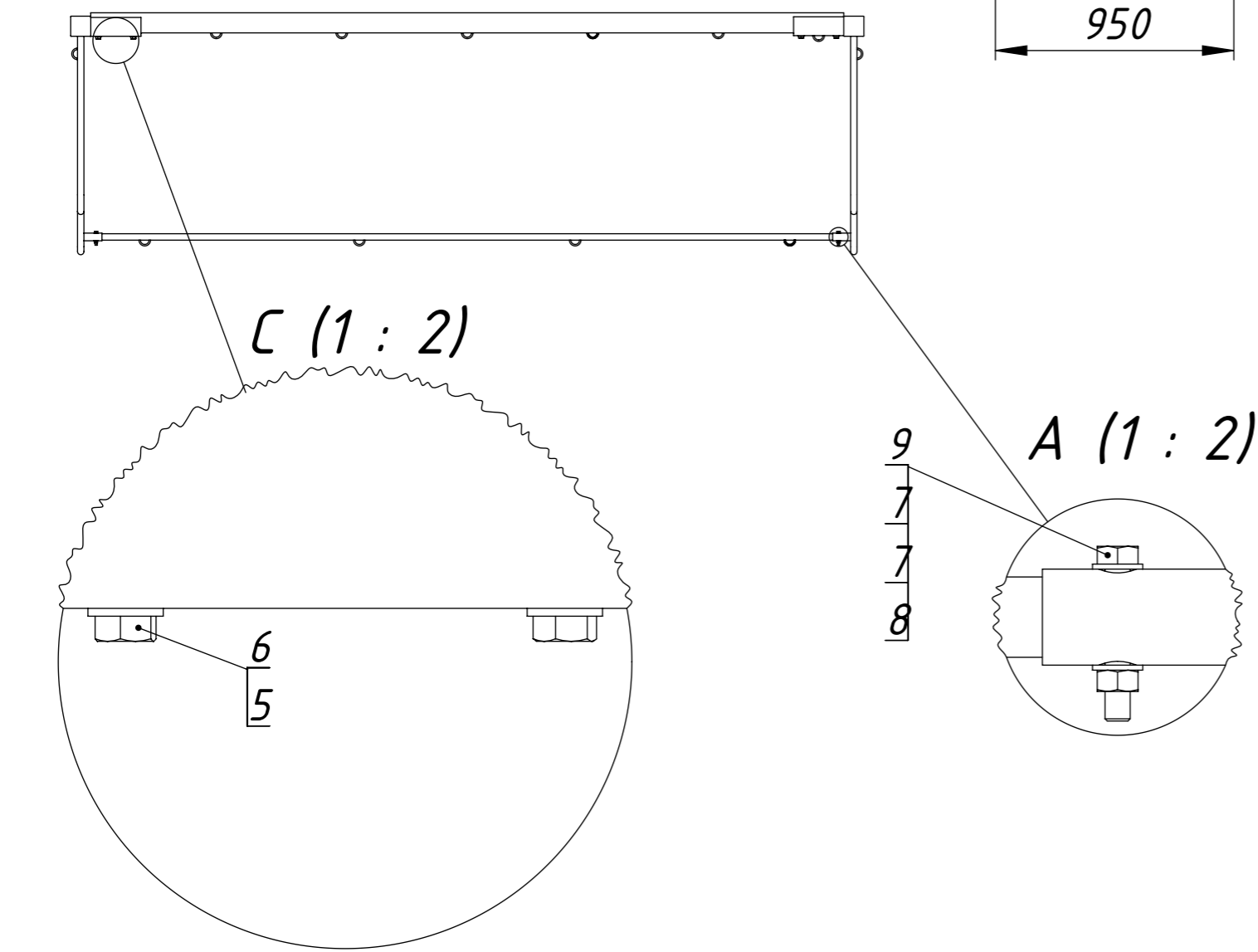
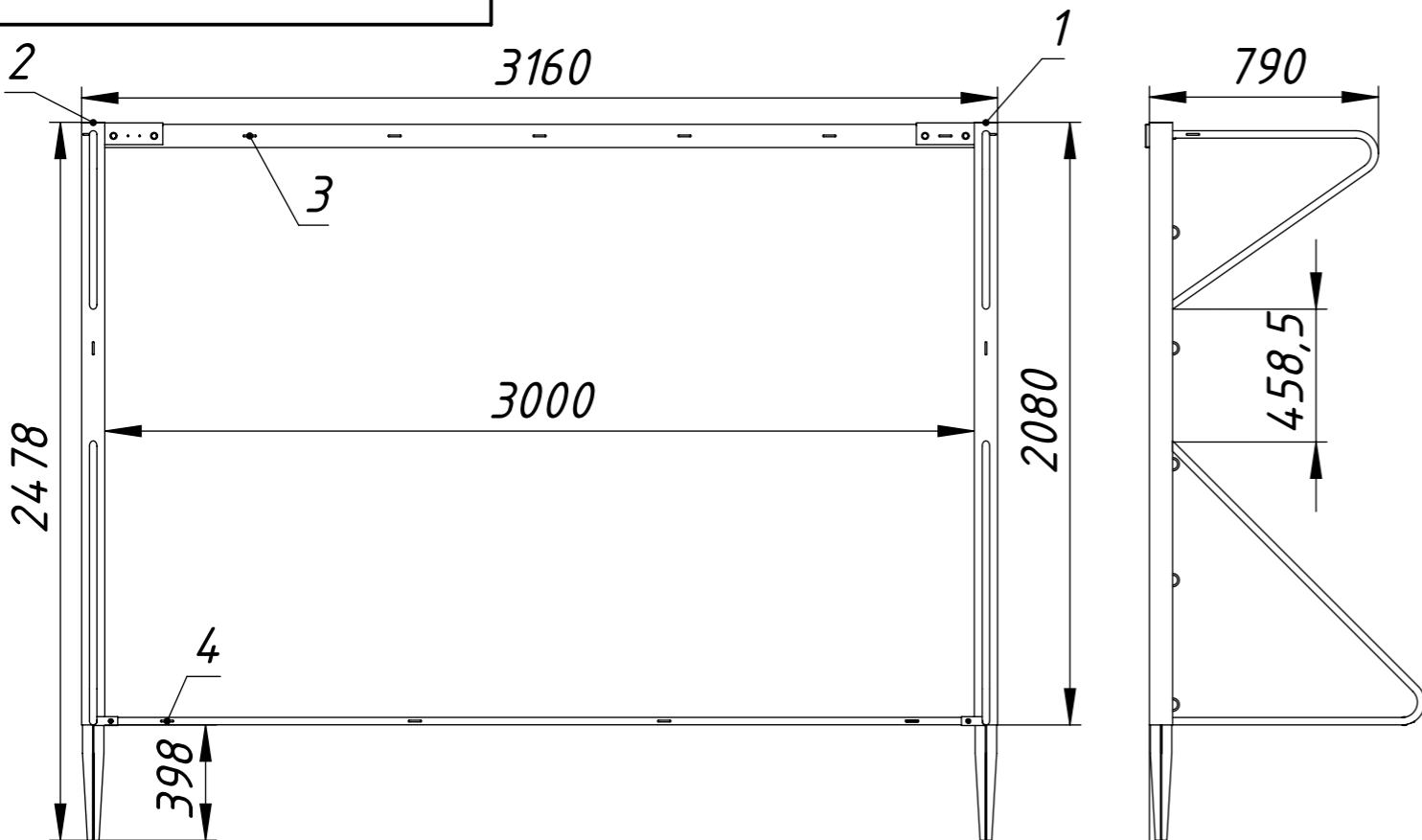

Формат	Зона	Поз.	Позначення	Найменування	Кіл.	Примітка
				<u>Документація</u>		
A3			РПКД.19.00.00.000СК	Ворота для міні футболу та гандболу тип 2М		
				<u>Складальні одиниці</u>		
A3		1	РПКД.19.01.00.000СК	Ліва штанга	1	
		2	РПКД.19.01.00.000-01СК	Права штанга	1	
A4		3	РПКД.19.02.00.000СК	Перетинка	1	
A4		4	РПКД.19.03.00.000СК	Поперечна планка	1	
				<u>Метизні вироби</u>		
		5		Шайба 12 DIN125	4	
		6		Болт M12 DIN933	4	
		7		Шайба 8 DIN125	4	
		8		Гайка M8 DIN933	2	
		9		Болт M12x50 DIN933	2	

Перв. примін.
Справ. №
Підп. і дата
Інв. № дубл.
Взам. інв. №
Підп. і дата
Інв. № под.

					РПКД.19.00.00.000СК			
Зм.	Арк.	№ докум.	Підп.	Дата	Ворота для міні футболу та гандболу тип 2М	Літера	Маса	Масштаб
Розроб.	Оверченко К.В.						59.18	1:20
Перев.	Мазуренко О.Л.					Аркуш 1	Аркушів 20	
Т. контр.					renfort			
Н. контр.								
Затв.	Мазуренко О.Л.							

РПКД.19.01.00.000СК

Перв. примін.

Справ. №

Підп. і дата

Інв. № дубл.

Взам. інв. №

Підп. і дата

Інв. № под.

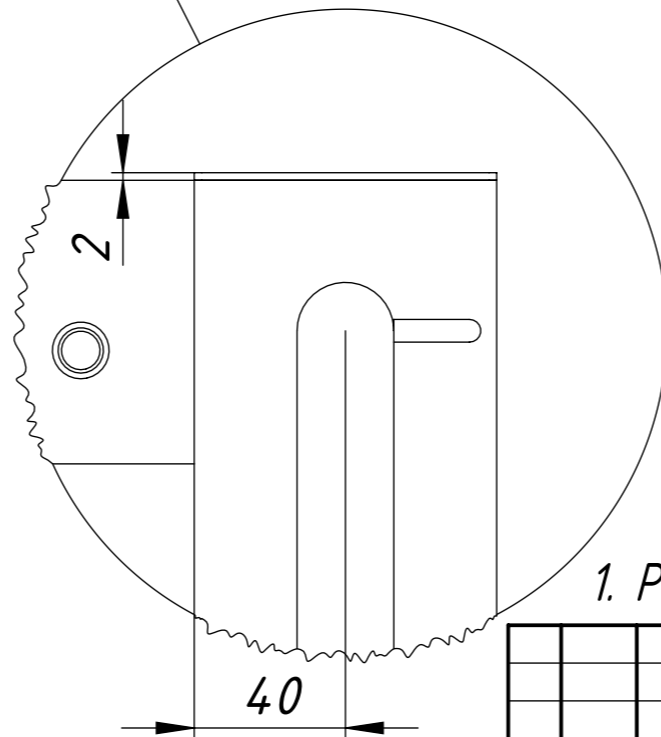
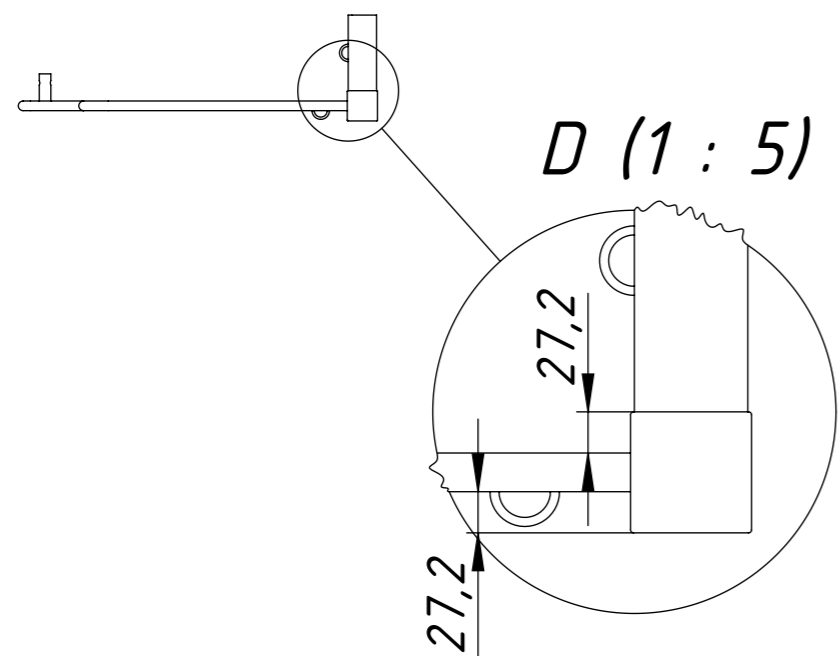
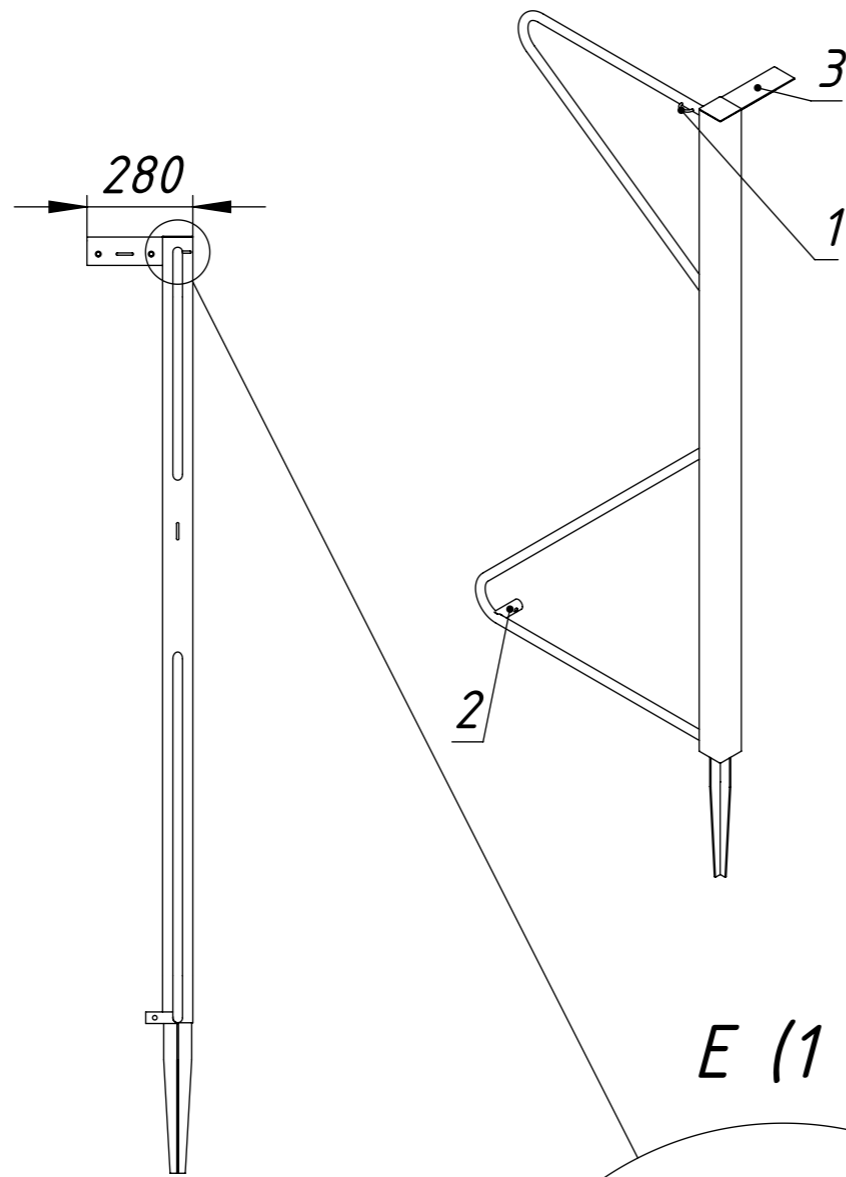
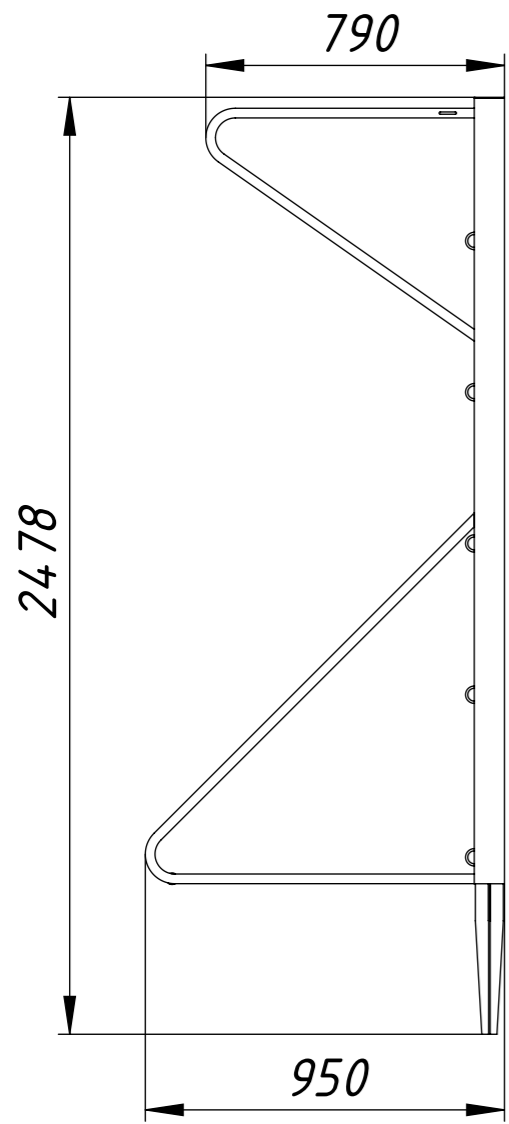

Формат	Зона	Поз.	Позначення	Найменування	Кіл.	Примітка
				<u>Документація</u>		
A3			РПКД.19.01.00.000СК	Ліва штанга		
				<u>Складальні одиниці</u>		
A4	1		РПКД.19.01.01.000СК	Консоль лівої штанги	1	
A4	2		РПКД.19.01.02.000СК	Опора лівої штанги	1	
A4	3		РПКД.19.01.03.000СК	Стійка лівої штанги	1	

1. РПКД.19.02.00.000СК Права штанга виконувати зеркально.

					РПКД.19.01.00.000СК				
					Ліва штанга		Літера	Маса	Масштаб
					Ліва штанга			19.82	1:20
							Аркуш 2	Аркушів 20	
					renfort				
Зм.	Арк.	№ докум.	Підп.	Дата					
Розроб.	Оверченко К.В.								
Перев.	Мазуренко О.Л.								
Т. контр.									
Н. контр.									
Затв.	Мазуренко О.Л.								

РПКД.19.01.01.000СК

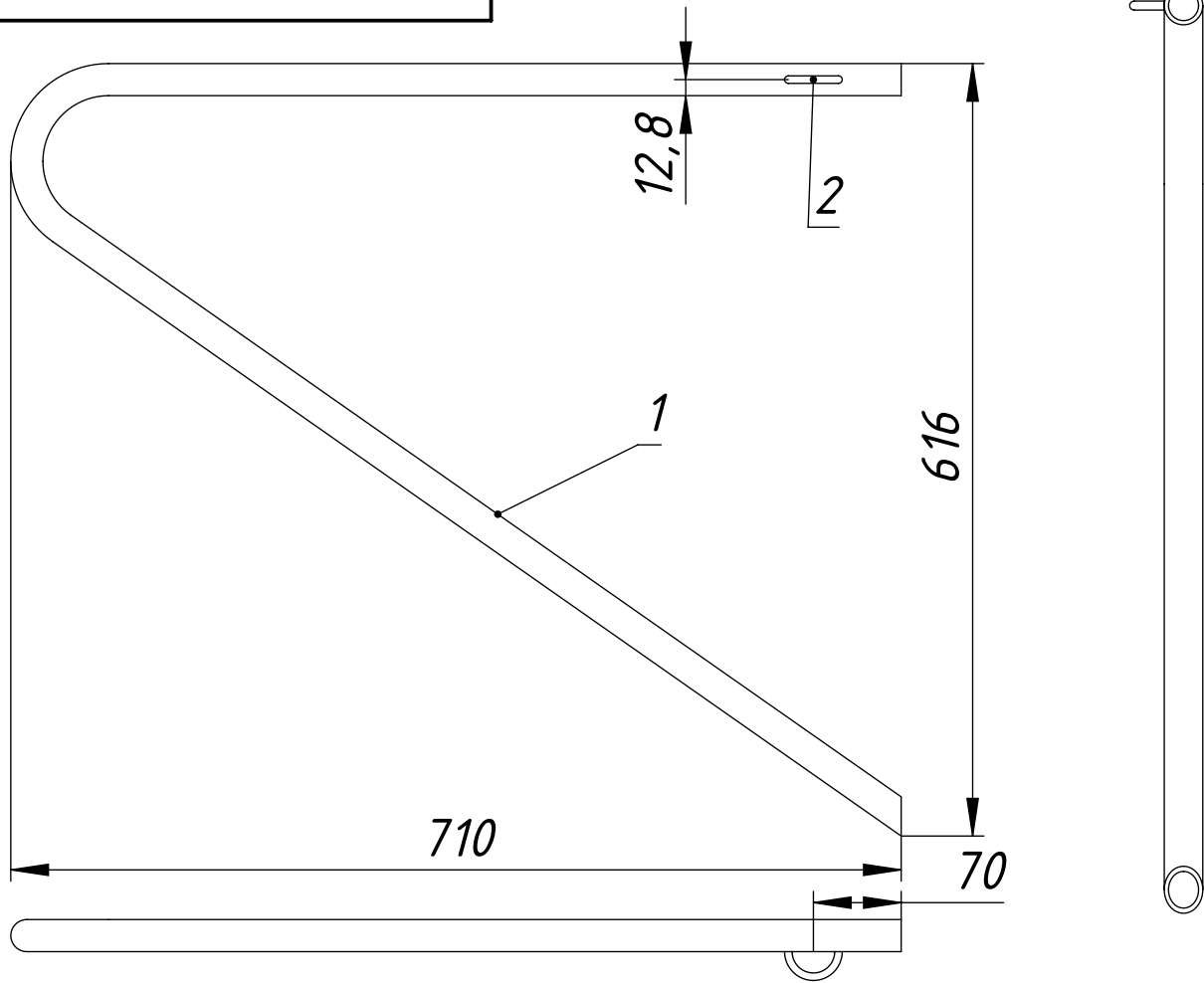

Перв. примін.
Справ. №

Підп. і дата	Формат	Зона	Поз.	Позначення	Найменування	Кіл.	Примітка
					<u>Документація</u>		
	A4			РПКД.19.01.01.000СК	Консоль лівої штанги		
					<u>Деталі</u>		
	A4		1	РПКД.19.01.01.001	Основа консолі	1	
	A4		2	РПКД.19.01.01.002	Кільце	1	

РПКД.19.01.01.000СК							
Консоль лівої штанги					Літера	Маса	Масштаб
						2.55	1:5
					Аркуш 3		Аркушів 20
Зм.	Арк.	№ докум.	Підп.	Дата			
Розроб.	Оверченко К.В.						
Перев.	Мазуренко О.Л.						
Т. контр.							
Н. контр.							
Затв.	Мазуренко О.Л.						

РПКД.19.01.01.001

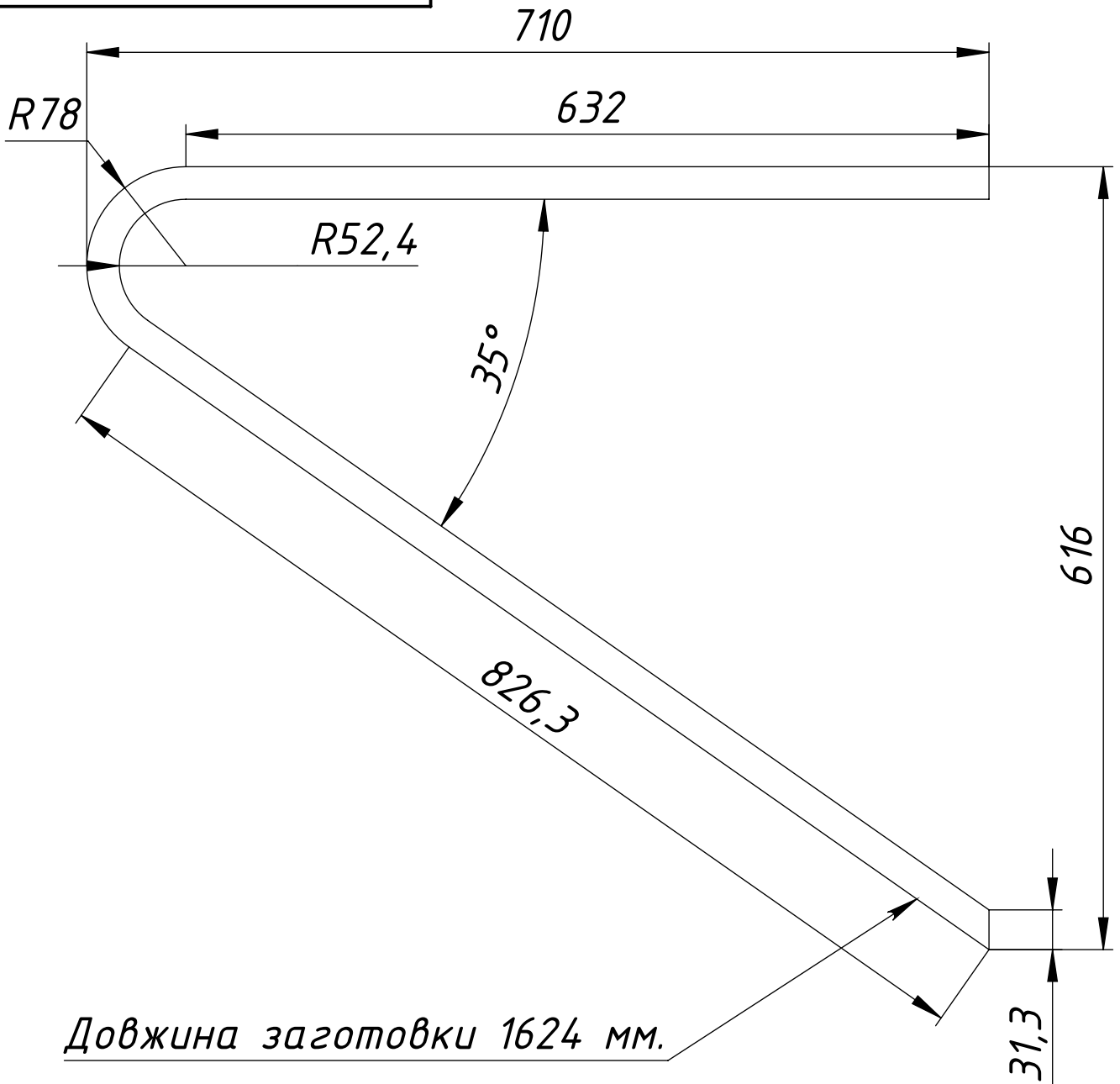

Довжина заготовки 1624 мм.

Перв. примін.
Справ. №

Підп. і дата
Інв. № дубл.
Взам. інв. №

Підп. і дата
Інв. № под.

Зм.	Арк.	№ докум.	Підп.	Дата
Розроб.		Оверченко К.В.		
Перев.		Мазуренко О.Л.		
Т. контр.				
Н. контр.				
Затв.		Мазуренко О.Л.		

РПКД.19.01.01.001

Основа консолі

Труба кругла 25.6x2.8 мм
Сталь 3 ГОСТ 535-88

Літера	Маса	Масштаб
	2.54	1:5
Аркуш 4		Аркушів 20

renfort

РПКД.19.01.01.002

Перв. примін.

Справ. №

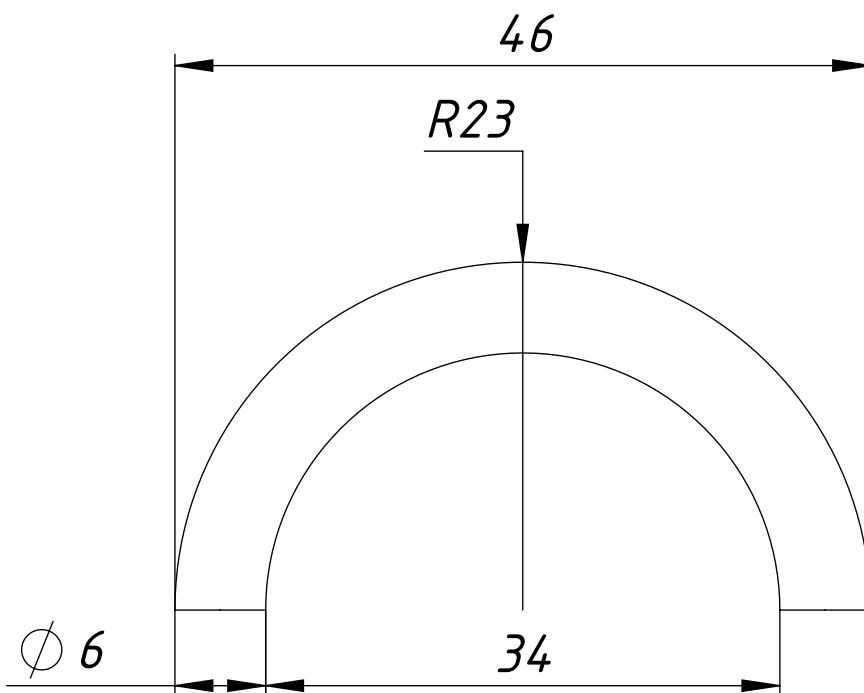

Підп. і дата

Інв. № дубл.

Взам. інв. №

Підп. і дата

Інв. № под.

Зм.	Арк.	№ докум.	Підп.	Дата
Розроб.		Оверченко К.В.		
Перев.		Мазуренко О.Л.		
Т. контр.				
Н. контр.				
Затв.		Мазуренко О.Л.		

РПКД.19.01.01.002

Кільце

$\varnothing 6$ ДСТУ 3282-74
Сталь 3 ГОСТ 535-88

Літера	Маса	Масштаб
	0.01	2:1
Аркуш 5	Аркушів 20	

enfort

РПКД.19.01.02.000СК

Перв. примін.

Справ. №

980,3

799,3

870

1

2

Підп. і дата

Інв. № дубл.

Взам. інв. №

Формат	Зона	Поз.	Позначення	Найменування	Кіл.	Примітка
A4		1	РПКД.19.01.02.001	Основа опори	1	
A4		2	РПКД.19.01.02.002	Втулка	1	

Підп. і дата

Інв. № под.

					РПКД.19.01.02.000СК			
					Літера	Маса	Масштаб	
Зм.	Арк.	№ докум.	Підп.	Дата	<i>Опора лівої штанги</i>			
Розроб.	Оверченко К.В.						3.49	1:5
Перев.	Мазуренко О.Л.							
Т. контр.						Аркуш 6		Аркушів 20
Н. контр.						enfort		
Затв.	Мазуренко О.Л.							

РПКД.19.01.02.001

Перв. примін.

Справ. №

973,5

32,2

1198

1278,5

45°

52.4

R78

792

870

Довжина заготовки 2144 мм

Підп. і дата

Інв. № дубл.

Взам. інв. №

Підп. і дата

Інв. № под.

РПКД.19.01.02.001

Зм.	Арк.	№ докум.	Підп.	Дата
Розроб.		Оверченко К.В.		
Перев.		Мазуренко О.Л.		
Т. контр.				
Н. контр.				
Затв.		Мазуренко О.Л.		

Основа опори

Труба кругла 25.6x2.8 мм
Сталь 3 ГОСТ 535-88

Літера	Маса	Масштаб
	3.35	1:5
Аркуш 7		Аркушів 20

enfort

РПКД.19.01.02.002

Перв. примін.

Справ. №

∅ 30,6

15,3

24

∅ 12

85

∅ 25

Підп. і дата

Інв. № дубл.

Взам. інв. №

Підп. і дата

Інв. № под.

РПКД.19.01.02.002

Зм.	Арк.	№ докум.	Підп.	Дата
Розроб.		Оверченко К.В.		
Перев.		Мазуренко О.Л.		
Т. контр.				
Н. контр.				
Затв.		Мазуренко О.Л.		

Втулка

Літера	Маса	Масштаб
	0.14	2:1
Аркуш 8		Аркушів 20

Труба кругла 30.6x2.8 мм
Сталь 3 ГОСТ 535-88

enfort

РПКД.19.01.03.000СК

Перв. примін.

Справ. №

Підп. і дата

Інв. № дубл.

Взам. інв. №

Підп. і дата

Інв. № под.

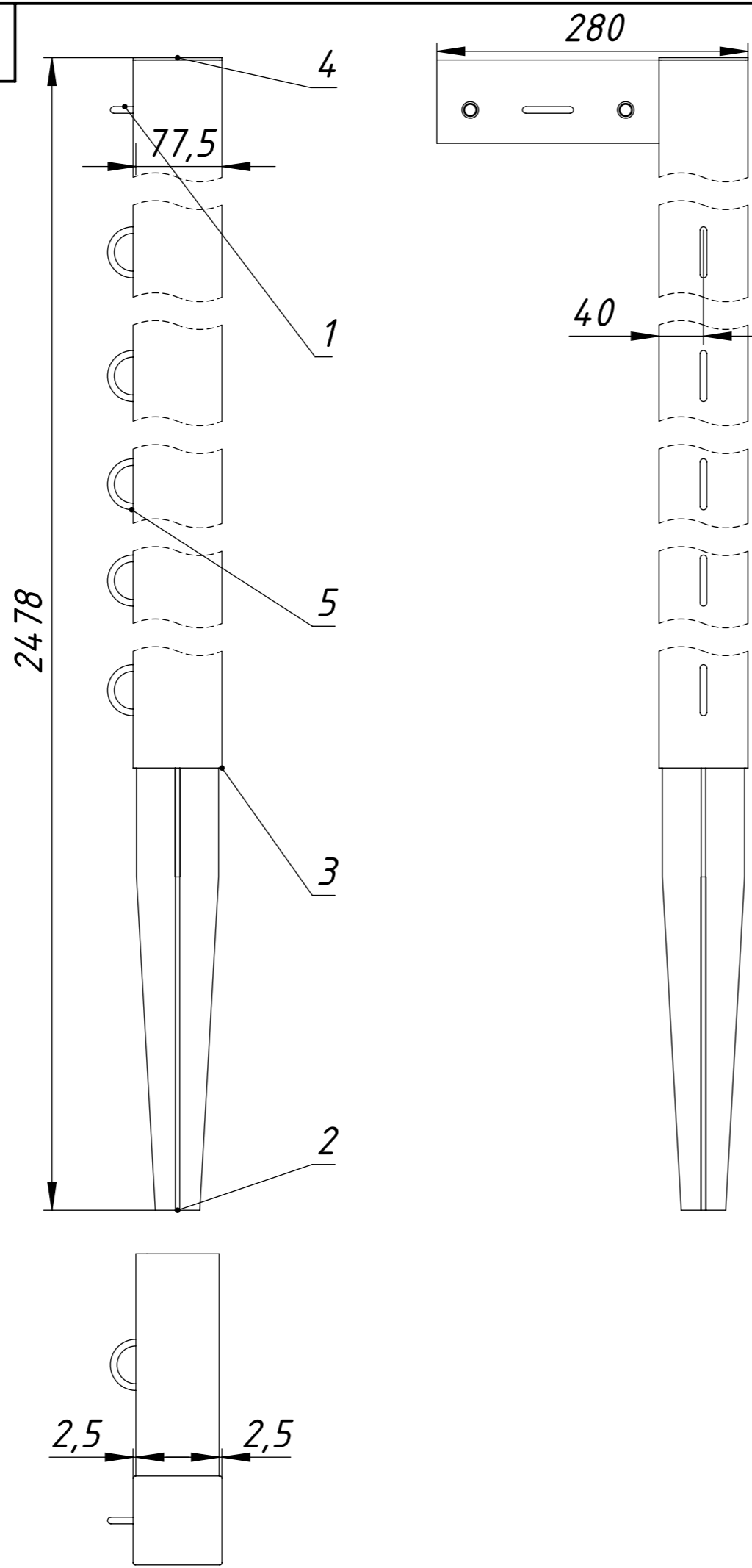

Формат	Зона	Поз.	Позначення	Найменування	Кіл.	Примітка
				<u>Документація</u>		
A3			РПКД.19.01.03.000СК	Стійка лівої штанги		
				<u>Складальні одиниці</u>		
A4	1		РПКД.19.01.03.01.000СК	Напрямна для фіксації перетинки	1	
A4	2		РПКД.19.01.03.02.000СК	Напрямна для фіксації стійки	1	
				<u>Деталі</u>		
A4	3		РПКД.19.01.03.001	Основа стійки	1	
A4	4		РПКД.19.01.03.002	Заглушка	1	
A4	5		РПКД.19.01.01.002	Кільце	5	

РПКД.19.01.03.000СК				
Зм.	Арк.	№ докум.	Підп.	Дата
Розроб.	Оверченко К.В.			
Перев.	Мазуренко О.Л.			
Т. контр.				
Н. контр.				
Затв.	Мазуренко О.Л.			
Стійка лівої штанги			Літера	Маса
				13.79
			Масштаб	1:5
			Аркуш 9	Аркушів 20
enfort				

РПКД.19.01.03.01.000СК

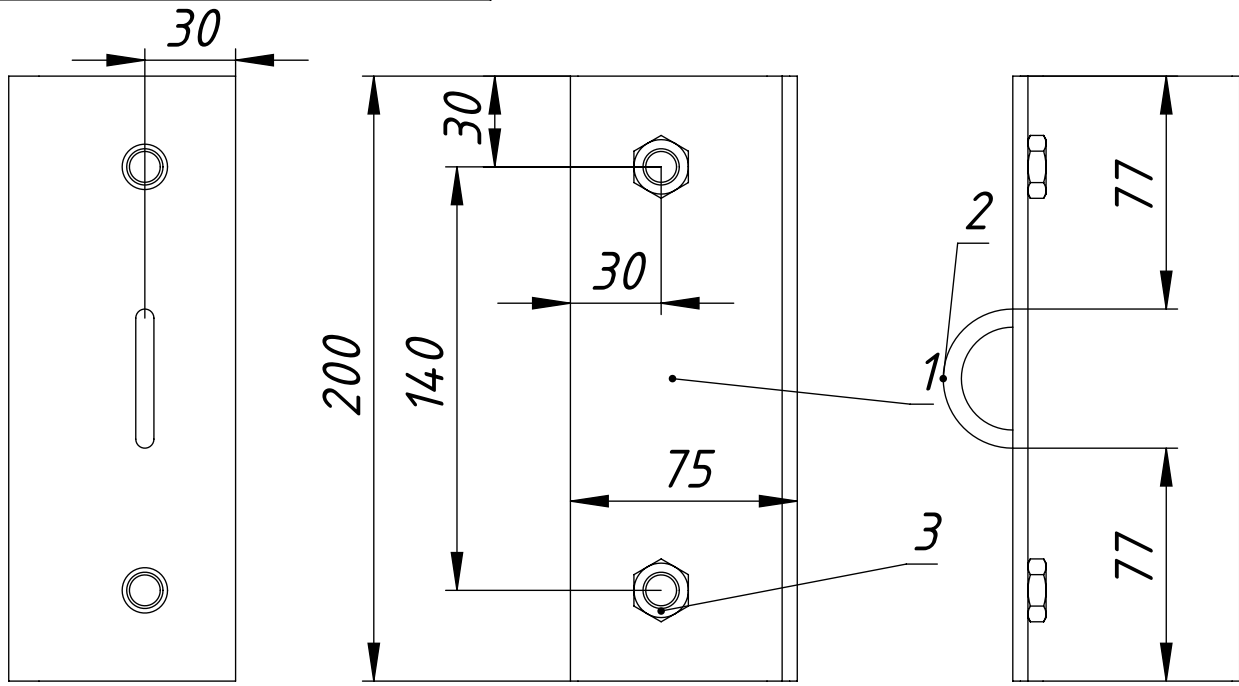

Перв. примін.

Справ. №

Формат	Зона	Поз.	Позначення	Найменування	Кіл.	Примітка
				<u>Документація</u>		
A4			РПКД.19.01.03.01.000СК	Напрямна для фіксації перетинки		
				<u>Деталі</u>		
A4	1		РПКД 19.01.03.01.001	Основа напрямної	1	
A4	2		РПКД.19.01.01.002	Кільце	1	
				<u>Метизні вироби</u>		
	3			Гайка M12 DIN934	2	

Підп. і дата

Інв. № дубл.

Взам. інв. №

Підп. і дата

Інв. № под.

РПКД.19.01.03.01.000СК				
Зм.	Арк.	№ докум.	Підп.	Дата
Розроб.		Оверченко К.В.		
Перев.		Мазуренко О.Л.		
Т. контр.				
Н. контр.				
Затв.		Мазуренко О.Л.		
Напрямна для фіксації перетинки			Літера	Маса
				1.14
			Масштаб	1:2
		Аркуш 10	Аркушів 20	
enfort				

РПКД 19.01.03.01.001

Перв. примін.

Справ. №

Підп. і дата

Інв. № дубл.

Взам. інв. №

Підп. і дата

Інв. № под.

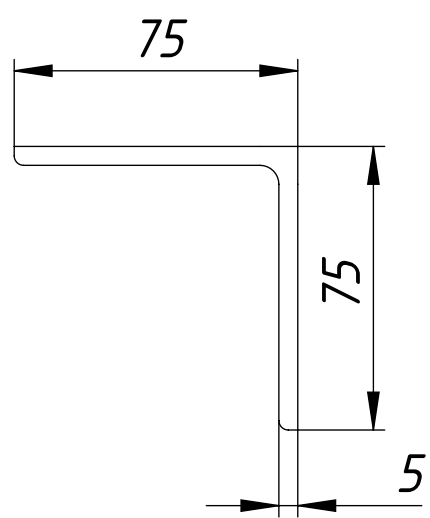
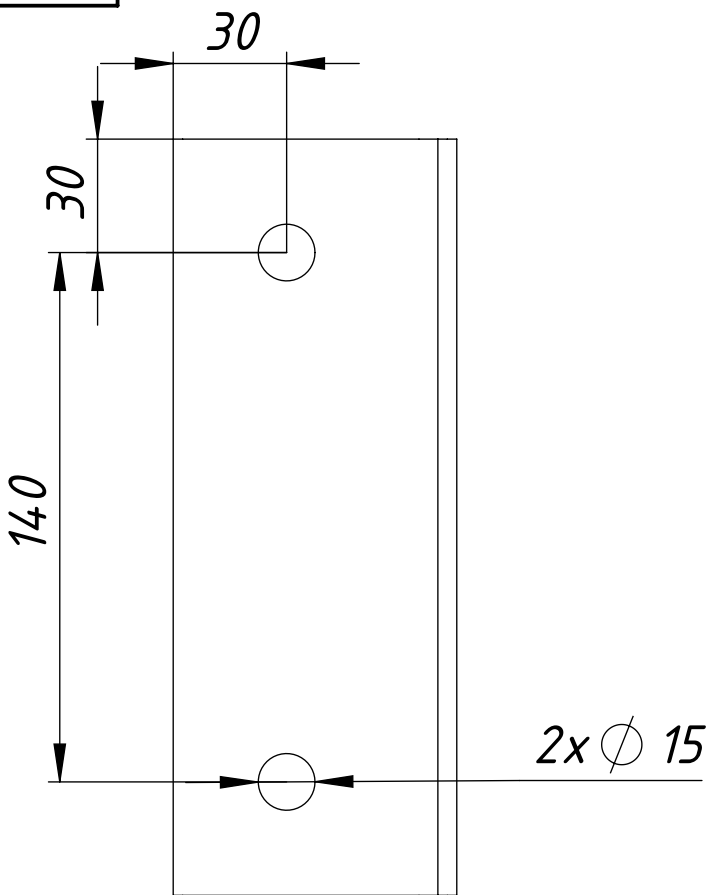

РПКД 19.01.03.01.001

Основа напрямної

Літера	Маса	Масштаб
	1.13	1:2
Аркуш 11		Аркушів 20

Зм.	Арк.	№ докум.	Підп.	Дата
Розроб.		Оверченко К.В.		
Перев.		Мазуренко О.Л.		
Т. контр.				
Н. контр.				
Затв.		Мазуренко О.Л.		

Кутник 75x75x5 ДСТУ 2251:2018
Сталь 3 ГОСТ 535-88



РПКД.19.01.03.02.000СК

Перв. примін.

Справ. №

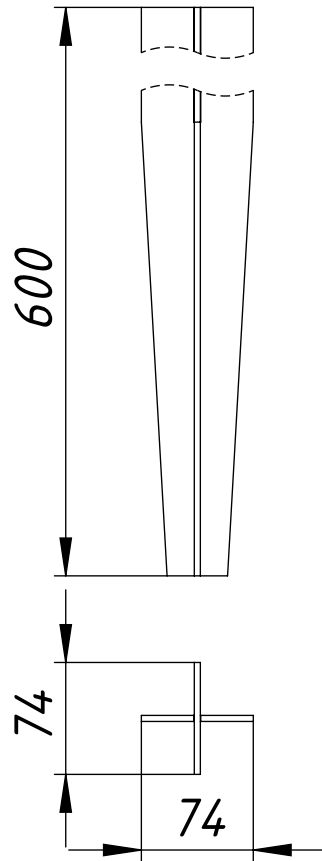

Підп. і дата		Формат	Зона	Поз.	Позначення	Найменування	Кіл.	Примітка	
						<u>Документація</u>			
					РПКД.19.01.03.02.000СК	Напрямна для фіксації стійки			
						<u>Деталі</u>			
		A4	1	РПКД.19.01.03.02.001	Нижня частина прямої для фіксації стійки	1			
		A4	2	РПКД.19.01.03.02.002	Верхня частина прямої для фіксації стійки	1			
Підп. і дата					РПКД.19.01.03.02.000СК				
Зм. Арк. № докум. Підп. Дата									
Розроб. Оверченко К.В.					Напрямна для фіксації стійки		Літера	Маса	Масштаб
Перев. Мазуренко О.Л.								2.38	1:5
Т. контр.							Аркуш 12		Аркушів 20
Н. контр.									
Затв. Мазуренко О.Л.									

РПКД.19.01.03.02.001

Перв. примін.

Справ. №

Підп. і дата

Інв. № дубл.

Взам. інв. №

Підп. і дата

Інв. № под.

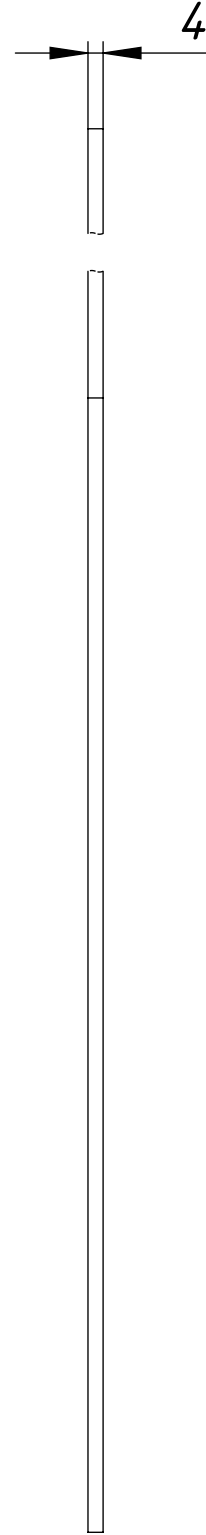
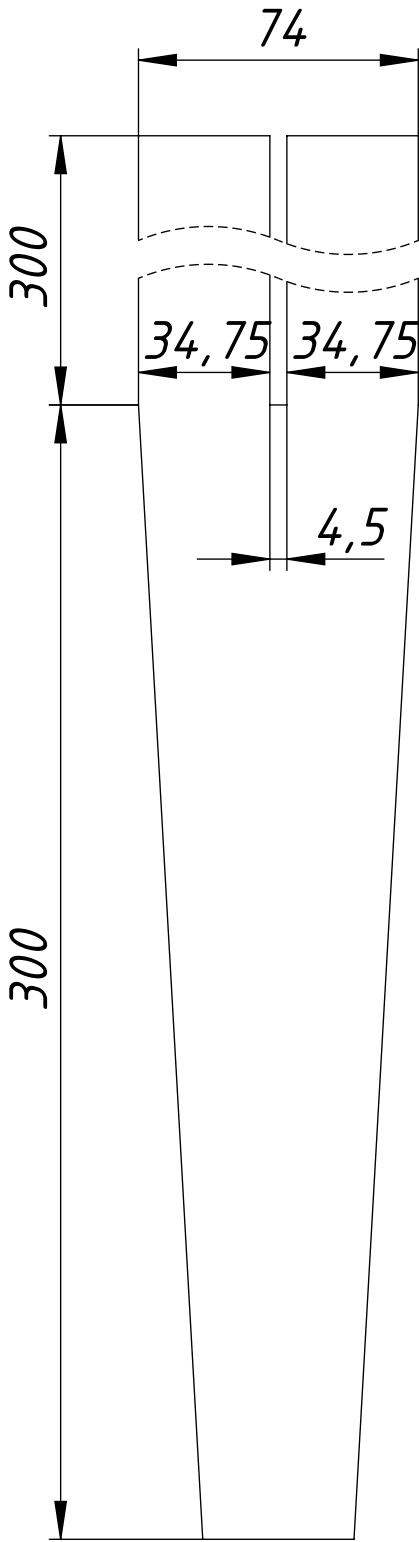

РПКД.19.01.03.02.001

Зм.	Арк.	№ докум.	Підп.	Дата
Розроб.		Оверченко К.В.		
Перев.		Мазуренко О.Л.		
Т. контр.				
Н. контр.				
Затв.		Мазуренко О.Л.		

Нижня частина напрямної
для фіксації стійки

Лист гарячекатаний 4 мм
Сталь з ГОСТ 535-88

Літера	Маса	Масштаб
	1.19	1:2
Аркуш 13	Аркушів 20	

enfort

РПКД.19.01.03.02.002

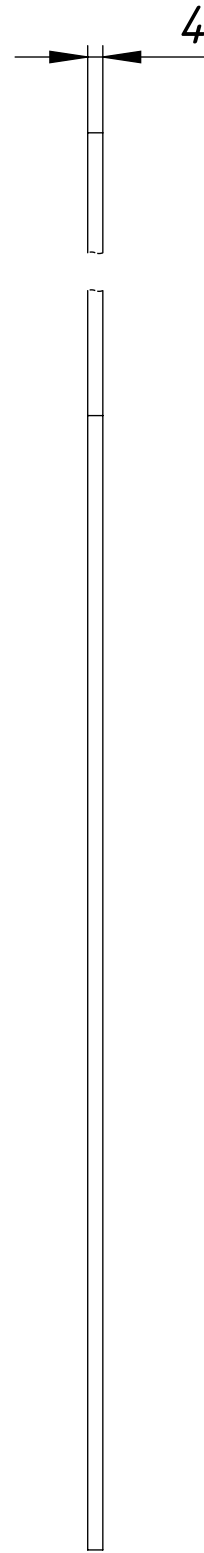
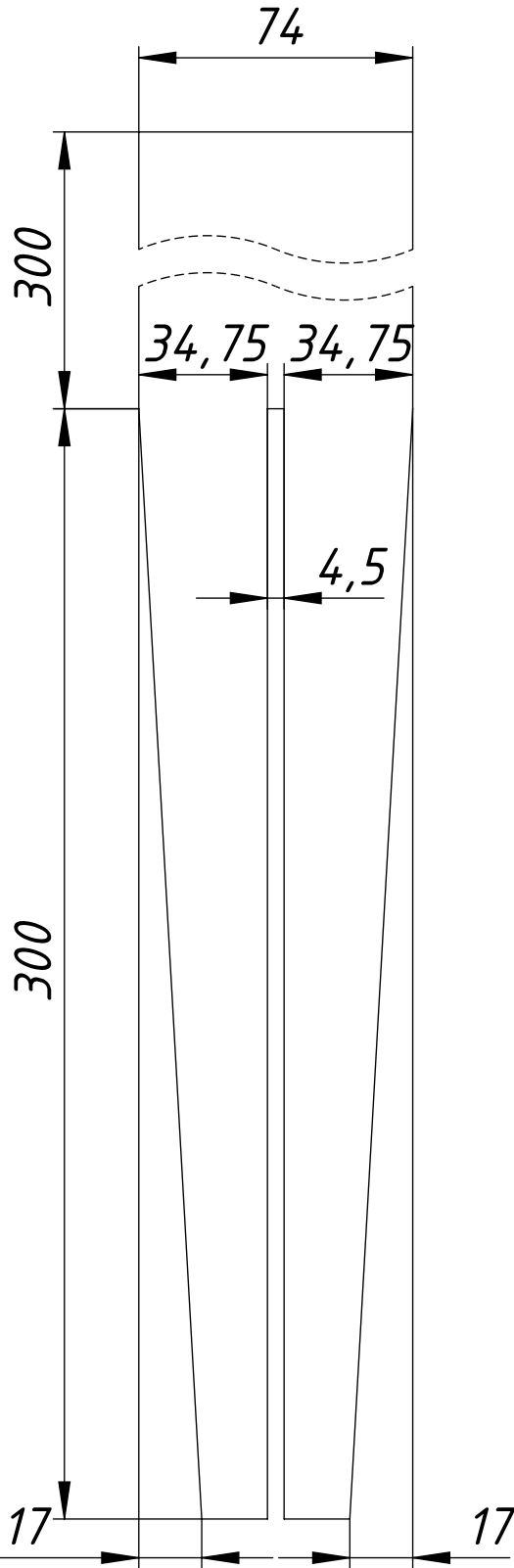

Перв. примін.

Справ. №

Підп. і дата

Інв. № дубл.

Взам. інв. №

Підп. і дата

Інв. № под.

Зм.	Арк.	№ докум.	Підп.	Дата
Розроб.		Оверченко К.В.		
Перев.		Мазуренко О.Л.		
Т. контр.				
Н. контр.				
Затв.		Мазуренко О.Л.		

РПКД.19.01.03.02.002

Верхня частина прямої
для фіксації стійки

Лист гарячекатаний 4 мм
Сталь з ГОСТ 535-88

Літера	Маса	Масштаб
	1.19	1:2
Аркуш 14		Аркушів 20

enfort

РПКД.19.01.03.001

80

2078

2

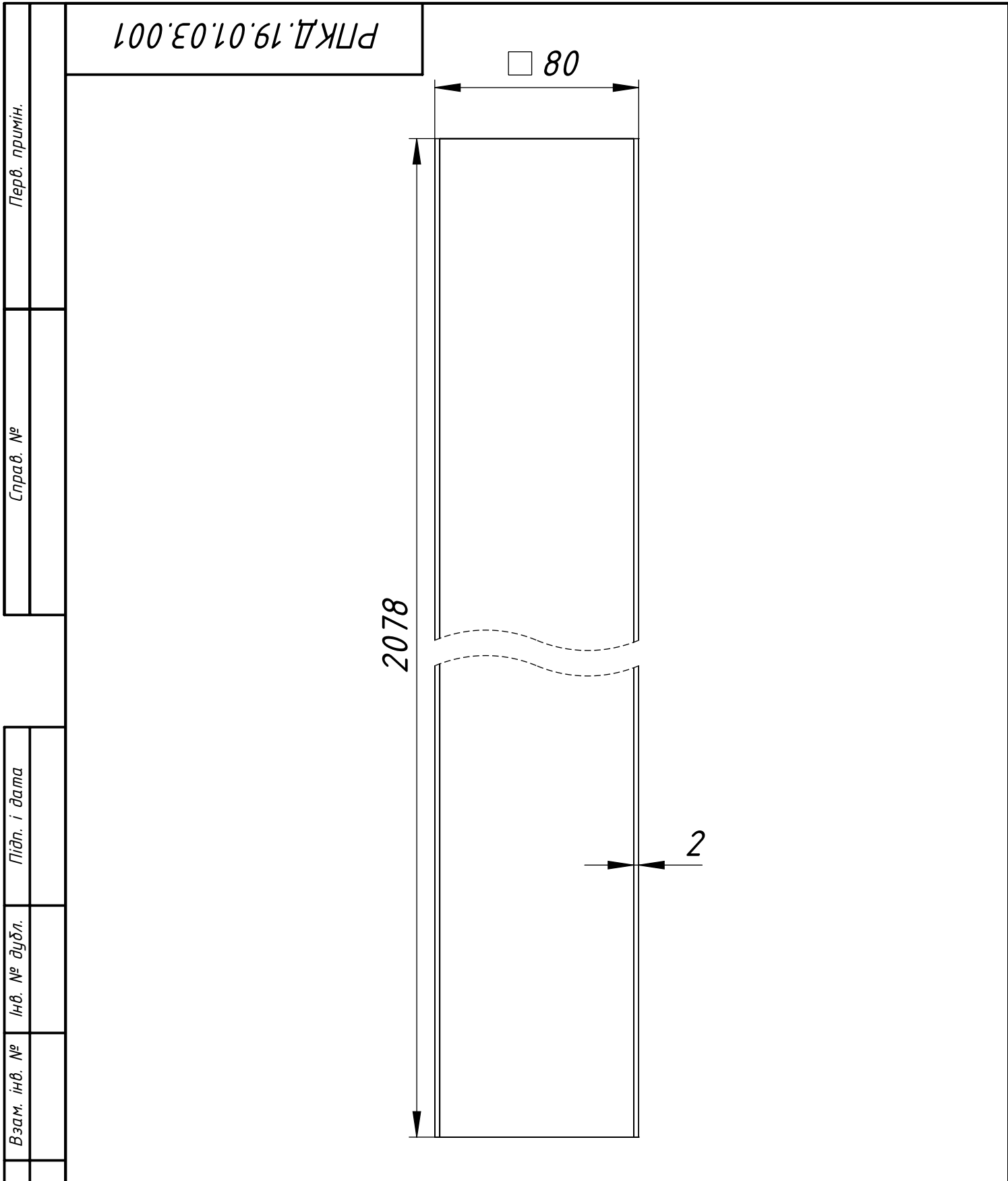

Підп. і дата					
Взам. інв. №					
Інв. № дубл.					
Підп. і дата					
Інв. № под.					
Зм.	Арк.	№ докум.	Підп.	Дата	
Розроб.		Оверченко К.В.			
Перев.		Мазуренко О.Л.			
Т. контр.					
Н. контр.					
Затв.		Мазуренко О.Л.			

РПКД.19.01.03.001

Основа стійки

Труба профільна 80x80x2 мм
Сталь 3 ГОСТ 535-88

Літера	Маса	Масштаб
	10.10	1:2
Аркуш 15		Аркушів 20



РПКД.19.01.03.002

Перв. примін.

Справ. №

80

80

4xR2

Підп. і дата

Інв. № дубл.

Взам. інв. №

Підп. і дата

Інв. № под.

РПКД.19.01.03.002

Зм.	Арк.	№ докум.	Підп.	Дата
Розроб.		Оверченко К.В.		
Перев.		Мазуренко О.Л.		
Т. контр.				
Н. контр.				
Затв.		Мазуренко О.Л.		

Заглушка

Літера	Маса	Масштаб
	0.10	2:1
Аркуш 16		Аркушів 20

Лист гарячекатаний 2 мм
Сталь 3 ГОСТ 535-88

 **enfort**

РПКД.19.02.00.000СК

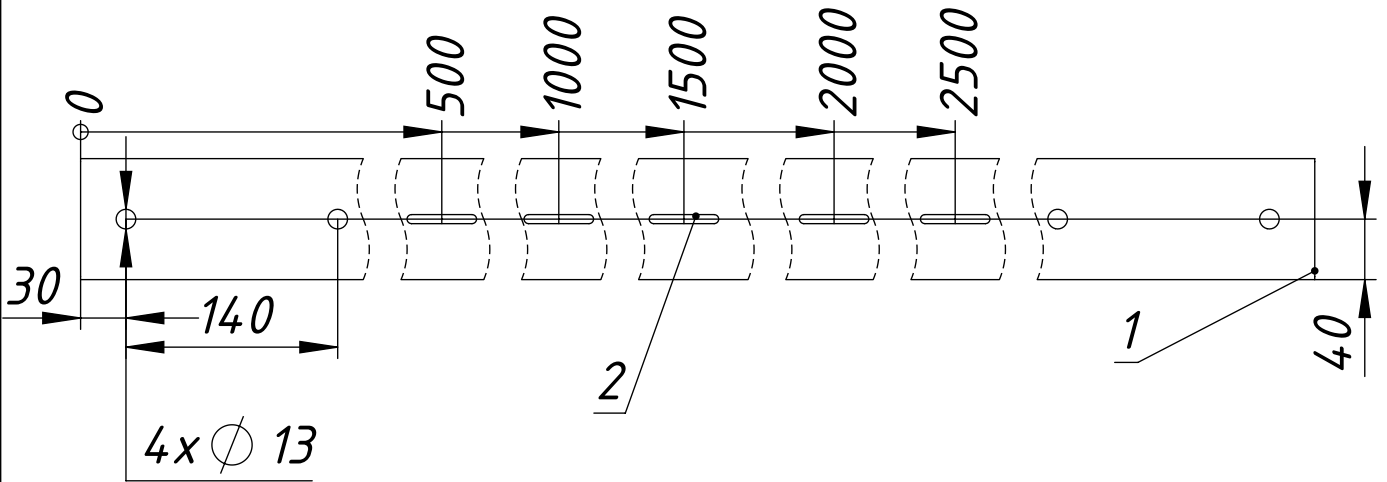

Перв. примін.

Справ. №

Підп. і дата

Інв. № дубл.

Взам. інв. №

Підп. і дата

Інв. № под.

Формат	Зона	Поз.	Позначення	Найменування	Кіл.	Примітка
				<u>Документація</u>		
A4			РПКД.19.02.00.000СК	Перетинка		
				<u>Деталі</u>		
A4		1	РПКД.19.02.00.001	Основа перетинки	1	
A4		2	РПКД.19.01.01.002	Кільце	5	

РПКД.19.02.00.000СК

Зм.	Арк.	№ докум.	Підп.	Дата	Літера	Маса	Масштаб
Розроб.		Оверченко К.В.				14.65	1:5
Перев.		Мазуренко О.Л.					
Т. контр.					Аркуш 17	Аркушів 20	
Н. контр.							
Затв.		Мазуренко О.Л.					

РПКД.19.02.00.001

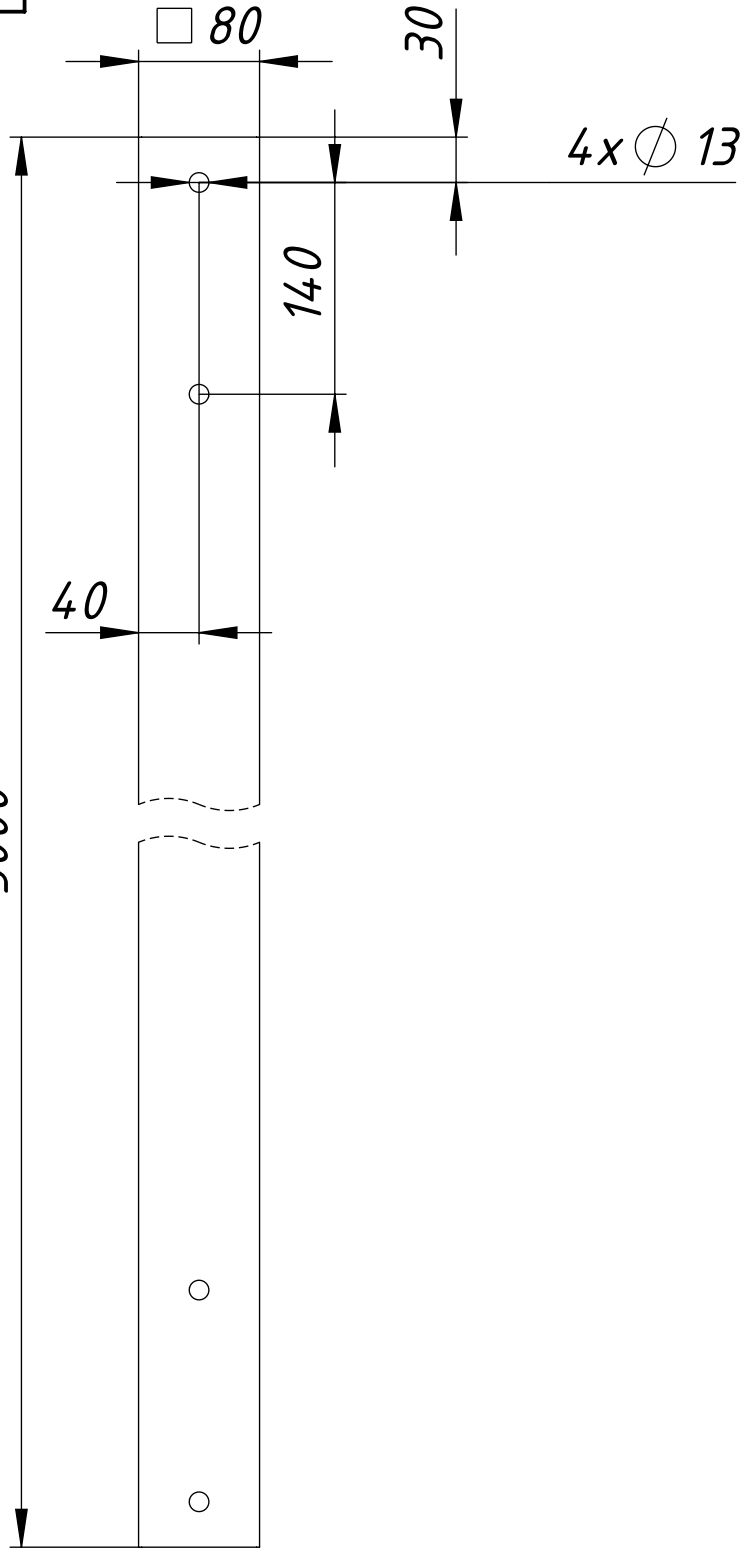

Перв. примін.

Справ. №

Підп. і дата

Інв. № дубл.

Взам. інв. №

Підп. і дата

Інв. № под.

Зм.	Арк.	№ докум.	Підп.	Дата
Розроб.		Оверченко К.В.		
Перев.		Мазуренко О.Л.		
Т. контр.				
Н. контр.				
Затв.		Мазуренко О.Л.		

РПКД.19.02.00.001

Основа перетинки

Труба профільна 80x80x2 мм
Сталь з ГОСТ 535-88

Літера	Маса	Масштаб
	14.57	1:5
Аркуш 18		Аркушів 20

enfort

РПКД.19.03.00.000СК

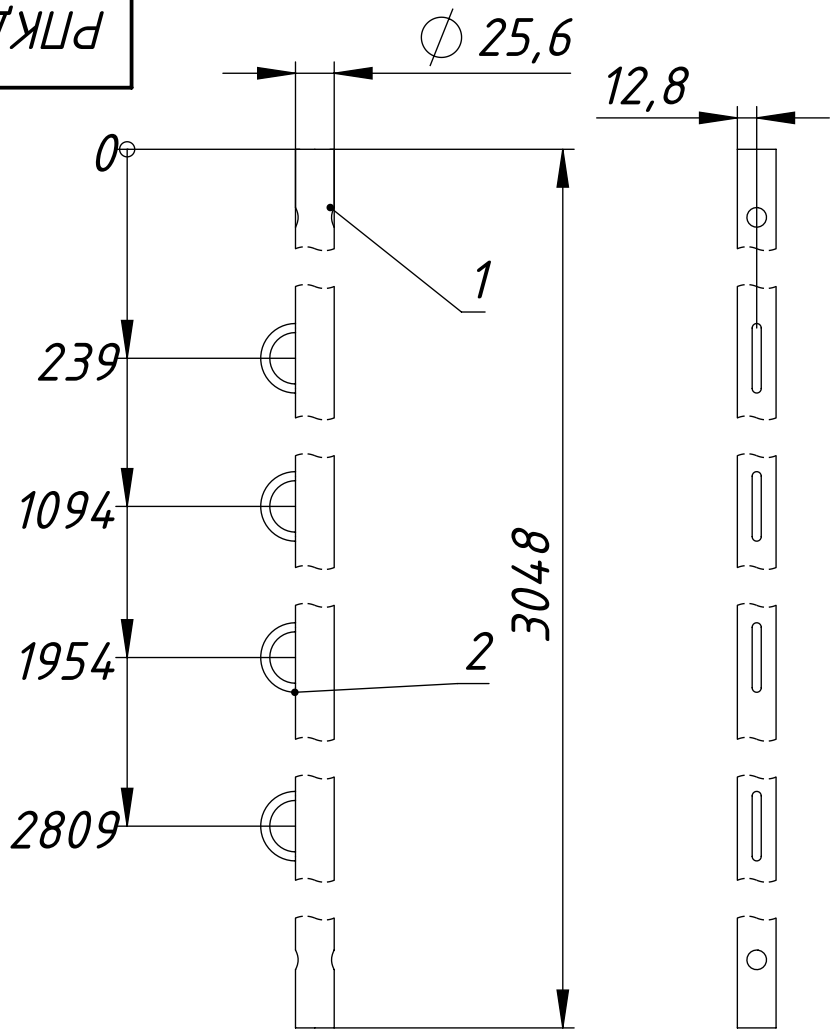

Перв. примін.

Справ. №

Підп. і дата

Інв. № дубл.

Взам. інв. №

Підп. і дата

Інв. № под.

Формат	Зона	Поз.	Позначення	Найменування	Кіл.	Примітка
				<u>Документація</u>		
A4			РПКД.19.03.00.000СК	Поперечна планка		
				<u>Деталі</u>		
A4	1		РПКД.19.03.00.001	Основа нижньої перемички	1	
A4	2		РПКД.19.01.01.002	Кільце	5	

РПКД.19.03.00.000СК

Зм.	Арк.	№ докум.	Підп.	Дата	Літера	Маса	Масштаб
Розроб.		Оверченко К.В.				4.84	1:5
Перев.		Мазуренко О.Л.					
Т. контр.					Аркуш 19	Аркушів 20	
Н. контр.							
Затв.		Мазуренко О.Л.					

РПКД.19.03.00.001

Перв. примін.

Справ. №

Підп. і дата

Інв. № дубл.

Взам. інв. №

Підп. і дата

Інв. № под.

2x \varnothing 13
Наскрізь

3048

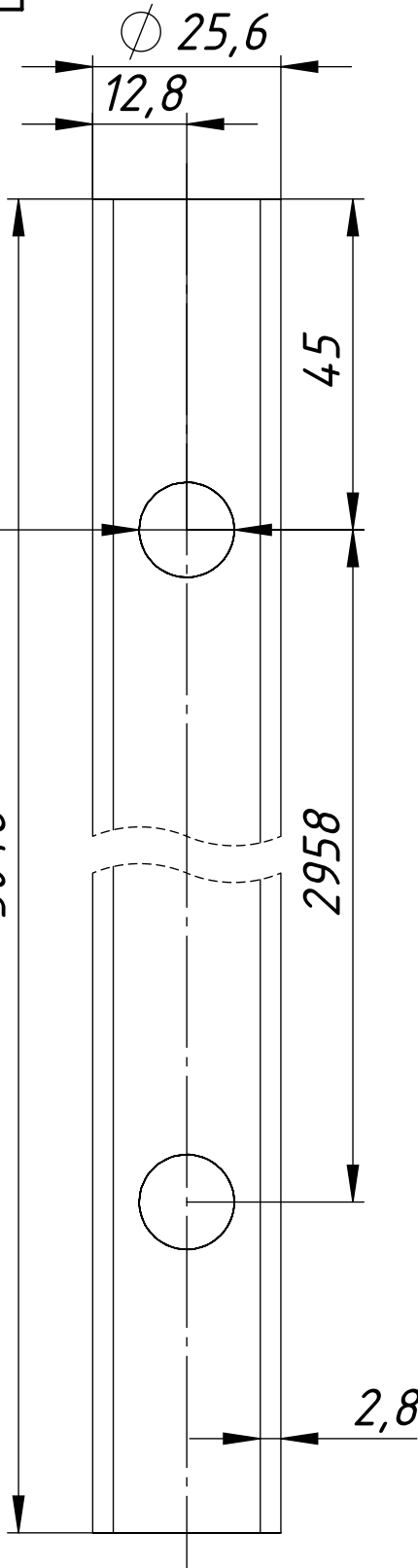

РПКД.19.03.00.001

Зм.	Арк.	№ докум.	Підп.	Дата
Розроб.		Оверченко К.В.		
Перев.		Мазуренко О.Л.		
Т. контр.				
Н. контр.				
Затв.		Мазуренко О.Л.		

Основа нижньої перемички

Труба кругла 25.6x2.8 мм
Сталь 3 ГОСТ 535-88

Літера	Маса	Масштаб
	4.77	1:1
Аркуш 20		Аркушів 20

enfort